

Línea de Cocción Modular 900XP Base Refrigerada con 2 cajones

ARTÍCULO # _____

MODELO # _____

NOMBRE # _____

SIS # _____

AIA # _____

391602 (E9TTAECOMIN)

Base refrigerada con 2 cajones, -2/+10°C, evaporación automática del condensado de descongelación - R290

Descripción

Artículo No.

Base refrigerada con 2 cajones. Unidad compresora refrigerada integrada. Temperatura de funcionamiento de -2°C a 10°C. Para instalar debajo de unidades top 900XP. Patas regulables en altura 50mm. Paneles exteriores en acero inoxidable.

Características técnicas

- Unidad que puede instalarse fácilmente bajo los modelos top de la línea 900.
- Rango de temperatura ajustable de -2°C a +10°C para adaptarse a los requisitos de almacenamiento de carne, pescado y productos lácteos.
- Circulación de aire forzado para un enfriamiento rápido y una distribución uniforme de la temperatura.
- Desescarche y evaporación automática: la condensación evapora automáticamente gracias a las resistencias colocadas en el contenedor de desagüe de la condensación.
- Compatible con GN.
- Diseño para instalación modular dentro de un bloque de cocción.

Construcción

- Construido en acero inoxidable con acabado Scotch Brite para cumplir con los más altos estándares de higiene.
- Compresor incorporado para adaptarse a las condiciones de funcionamiento.
- Acceso a todos los componentes desde la parte frontal.
- La unidad se entrega con patas regulables en altura de 150 mm en acero inoxidable. Las patas pueden extenderse hasta 250 mm.

Sostenibilidad



- CHAR(10) Libre de CFC y HCFC (tipo de refrigerante altamente ecológico: R290). CHAR(10)

Accesorios opcionales

- Kit de patas para instalación en barcos PNC 206136
- Zócalo frontal para instalación de obra, 1200 mm PNC 206151
- Zócalo frontal 1200 mm (no para base refrigeradora/ congeladora) PNC 206178
- Panel trasero 1200 mm (700/900XP) PNC 206376
- Kit de 3 soportes base para ruedas PNC 206430
- Kit de 6 ruedas, 3 giratorias con freno PNC 206432

Aprobación: _____

Alzado

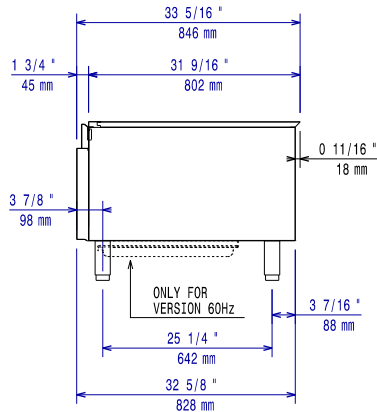

Lateral

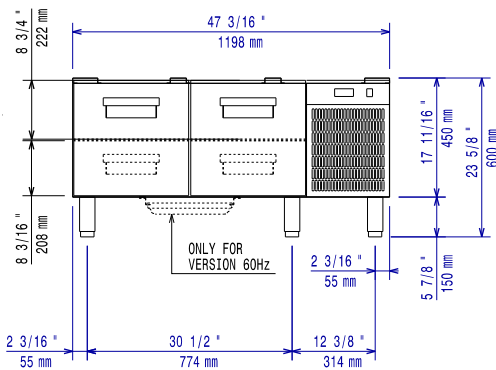

EI = Conexión eléctrica (energía)

Planta

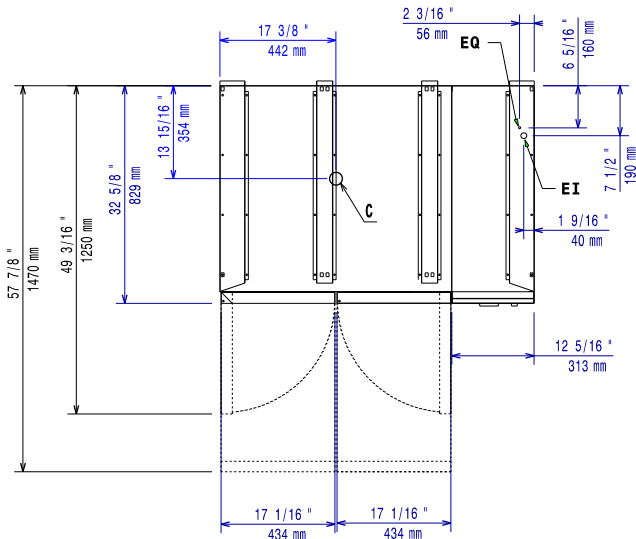

Eléctrico

Suministro de voltaje	220-230 V/1N ph/50 Hz
Predispuesto para:	
Potencia eléctrica max.:	0.44 kW
Total watos	0.44 kW
Tipo de enchufe:	CE-SCHUKO

Info

Dimensiones externas, ancho	1200 mm
Dimensiones externas, fondo	830 mm
Dimensiones externas, alto	600 mm
Peso neto	114 kg
Peso del paquete	119 kg
Alto del paquete:	830 mm
Ancho del paquete:	1060 mm
Fondo del paquete:	1300 mm
Volumen del paquete	1.14 m ³
Capacidad bruta	140 lt

Datos de Refrigeración

Potencia del compresor

Sostenibilidad

Tipo de refrigerante:	R290
Potencia de refrigeración	0 W
Peso del refrigerante	85 g